



Einbauanleitung

Einbauanleitung für PVC-Kastenrinnen bei Ratio Carports

Grundlage für die Montage des Carports ist grundsätzlich die Bauzeichnung.

Bitte lesen Sie die Aufbauanleitung und die Bauzeichnung vor der Montage.

Dachentwässerungssystem: Achtung! Gilt nur für Carports der Ratio Serie!

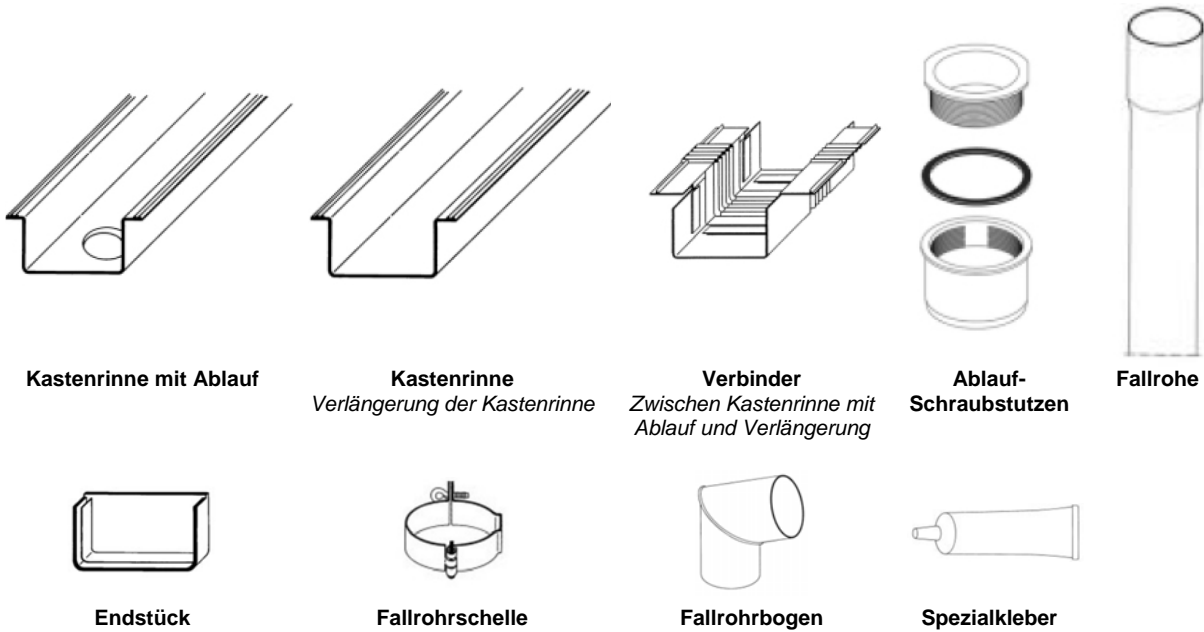

Besondere Hinweise für den Einbau der PVC Kastenrinne

Die Sparren werden gemäß der beigefügten Bauzeichnung verteilt. Hierbei handelt es sich um Maße von Mitte bis Mitte Sparren. Bei den inneren Sparren empfiehlt es sich die Dachrinne bereits bei der Montage der Sparren lose einzulegen und das Fallrohr zu montieren. Es ist ratsam diese beiden Sparren ca. 1,0 cm im Auflagebereich auf den Tragbalken aus zu klinken.

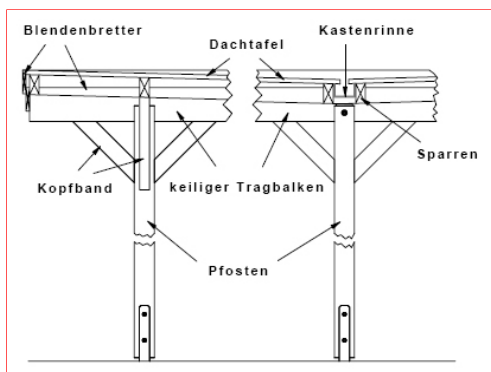

Kastenrinne zwischen den Sparren

Aus Transport- und fertigungstechnischen Gründen wird die Regenrinne bei Carports mit einer Spannweite ab 400 cm in zwei Teilen geliefert. Der Verbinder wird am Ende der Kastenrinne mit Ablauf mit Spezialkleber eingesetzt. Die Kastenrinnenverlängerung wird ebenso im Verbinder eingeklebt. Nachdem Ablängen der Kastenrinne werden die End-

stücke, wiederum mit dem Spezialkleber, angesetzt und zusammengepresst.



Ansicht von unten
Lose eingelegte Regenrinne zwischen den Sparren

Die Dichtstreifen werden zwischen Dachrinnenschenkel und Dachtafeln gelegt



Fallrohrstutzen an der Regenrinne

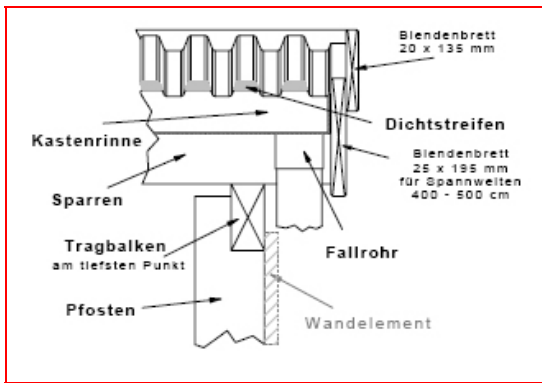

Dichtstreifen zwischen Dachplatte und Kastenrinnenschenkel

Achten Sie darauf, dass die Aluminiumdachschrauben im Bereich der Kastenrinne, es wird **jede** Tiefsicke abgeschraubt, durch die Dichtstreifen geschraubt werden.

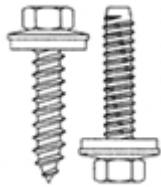

Aluminiumdachschrauben



Fallrohr

Das Fallrohr wird mit zwei Fallrohrschellen, ein Vorbohren mit 6 mm ist ratsam, an der Pfostenaußenkante montiert.

Diese Aufbauanleitung wurde nach bestem Wissen erstellt. Abweichungen und / oder Abänderungen der Konstruktion geschehen auf eigene Gefahr und schließen eine evtl. spätere Produkthaftung und / oder Gewährleistung aus.